

Uniwersalny sterownik silników DC

Układ L298 jest sterownikiem silników zawierającym dwa mostki H. Umożliwia sterowanie dwoma silnikami prądu stałego lub jednym bipolarnym, 4-przewodowym silnikiem krokowym. Najważniejszą zaletą jego jest duży przedział napięć zasilania silników (do 46 V) oraz duże maksymalne prądy obciążenia: 2 A ciągły, do 3 A chwilowy.

Schemat ideowy sterownika silników DC pokazano na rysunku 1. Jest to typowa aplikacja układu L298. Szybkie diody Schottky dołączone do wyjść układu zabezpieczają go przed przepięciami. Moduł sterownika wyposażono w stabilizator napięcia 78M05 (U2) zasilający część cyfrową układu L298. Dodatkowo, to na

pięcie doprowadzono do złącza CON1, a o jego występowaniu informuje dioda LED „PWR”. Diody LED2...LED5 informują o zadziałaniu i kierunku obrotów dołączonego silnika. Uruchomienie silnika odbywa się poprzez podanie logicznej „1” na odpowiednie doprowadzenie EN mostka oraz odpowiedniej kombinacji „0” i „1” na doprowadzenia IN1...IN4. Przykładowe

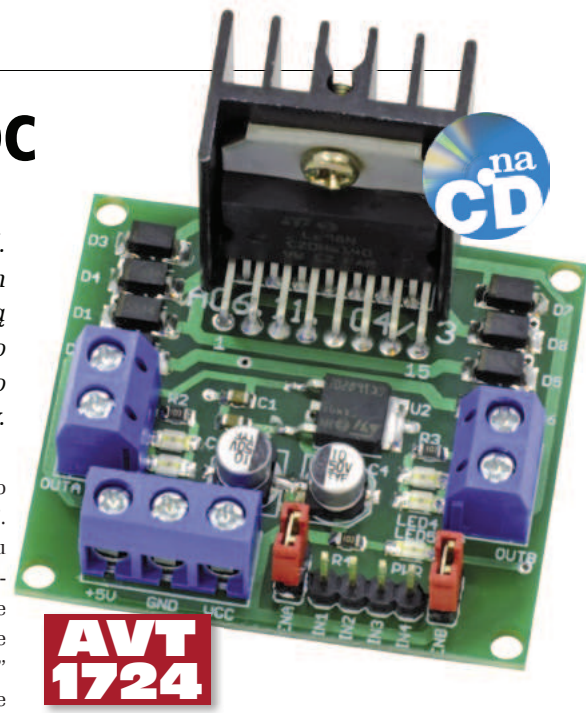

AVT 1724

Na CD: karty katalogowe i noty aplikacyjne elementów oznaczonych w wykazie elementów kolorem czerwonym

W ofercie AVT*

AVT-1724 A	AVT-1724 B
AVT-1724 C	

Wykaz elementów:
 R1...R3: 10 kΩ (805)
 C1, C2: 100 nF (805)
 C3, C4: 10 μF/50 V
 D1...D8: SS14
 PWR, LED2...LED4: dioda LED
 U1: L298
 U2: 78M05
 złącze ARK2/500 - 2 szt. i ARK3/500 - 1 szt.
 lista goldpin 8 pinów + jumper 2 szt.
 radiator

Dodatkowe materiały na CD/FTP:
<ftp://ep.com.pl>, user: 32858, pass: 4285avne
 • wzory płytek PCB
 • karty katalogowe i noty aplikacyjne elementów oznaczonych w Wykazie elementów kolorem czerwonym

Projekty pokrewne na CD/FTP:
 (wymienione artykuły są w całości dostępne na CD)
 AVT-1619 AVTduino Motor - driver silników dla Arduino (EP 9/2011)
 AVT-1519 Sterownik silnika do modeli RC (EP 4/2009)
 AVT-1469 Generator PWM - regulator mocy silnika DC (EP 8/2008)
 AVT-2843 Reversible motor driver (EdW 10/2007)

* Uwaga:
 Zestawy AVT mogą występować w następujących wersjach: to zaprogramowany układ. Tylko i wyłącznie. Bez elementów dodatkowych, płytka drukowana PCB (lub płytki drukowane, jeśli w opisie wyraźnie zaznaczono), bez elementów dodatkowych, płytka drukowana i zaprogramowany układ (czyli połączenie wersji A i wersji UK) bez elementów dodatkowych, płytka drukowana (lub płytki) oraz komplet elementów wymieniony w załączniku pdf to nic innego jak zmontowany zestaw B, czyli elementy wlotowane w PCB. Należy mieć na uwadze, że o ile nie zaznaczono wyraźnie w opisie, zestaw ten nie ma obudowy ani elementów dodatkowych, które nie zostały wymienione w załączniku pdf

oprogramowanie (nieczęsto spotykana wersja, lecz jeśli występuje, to niezbędne oprogramowanie można ściągnąć, klikając w link umieszczony w opisie kitu)
 Nie każdy zestaw AVT występuje we wszystkich wersjach! Każda wersja ma załączony ten sam plik pdf! Podczas składania zamówienia upewnij się, którą wersję zamawiasz! (UK, A+, A, B lub C). <http://sklep.avt.pl>

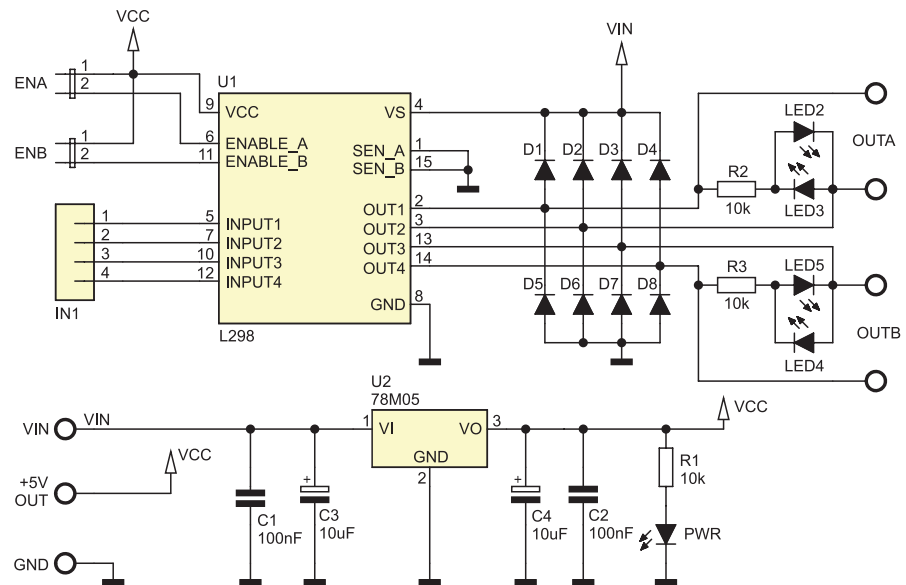

Rysunek 1. Schemat ideowy sterownika silnika z L298

sygnały sterujące dla dwóch silników elektrycznych umieszczono w tabeli 1, natomiast dla jednego krokowego w tabeli 2.

Schemat montażowy urządzenia pokazano na rysunku 2. Sterownik wykonano na laminacie dwustronnym z użyciem elementów do montażu powierzchniowego. Montaż jest typowy i nie wymaga specjalnego opisu. Należy pamiętać aby układ mocy wyposażać w radiator, istotnym jest również fakt iż obudowa układu L298 jest wewnętrznie podłączona do masy układu. **EB**

SILNIK	OBROTY	IN1	IN2	IN3	IN4	ENA	ENB
OUTA	LEWO	1	0	-	-	1	-
	PRAWO	0	1	-	-	1	-
	STOP	0	0	-	-	0	-
OUTB	LEWO	-	-	1	0	-	1
	PRAWO	-	-	0	1	-	1
	STOP	-	-	0	0	-	0

KIERUNEK	NUMER WEJŚCIA	KROK1	KROK2	KROK3	KROK4	ENA	ENB
LEWO	IN1	0	1	1	1	1	1
	IN2	1	0	1	1	1	1
	IN3	1	1	0	1	1	1
	IN4	1	1	1	0	1	1
PRAWO	IN1	1	1	1	0	1	1
	IN2	1	1	0	1	1	1
	IN3	1	0	1	1	1	1
	IN4	0	1	1	1	1	1

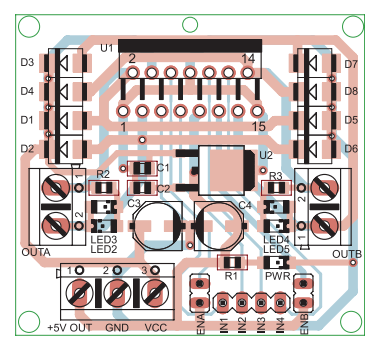

Rysunek 2. Schemat montażowy sterownika silnika z L298